

N°	REF	Modifications	DATE	Auteur	Vérificateur
A	-	Création			
B	-	MODIFICATION ROULETTES + GLISSIERES	23/01/21	LA	

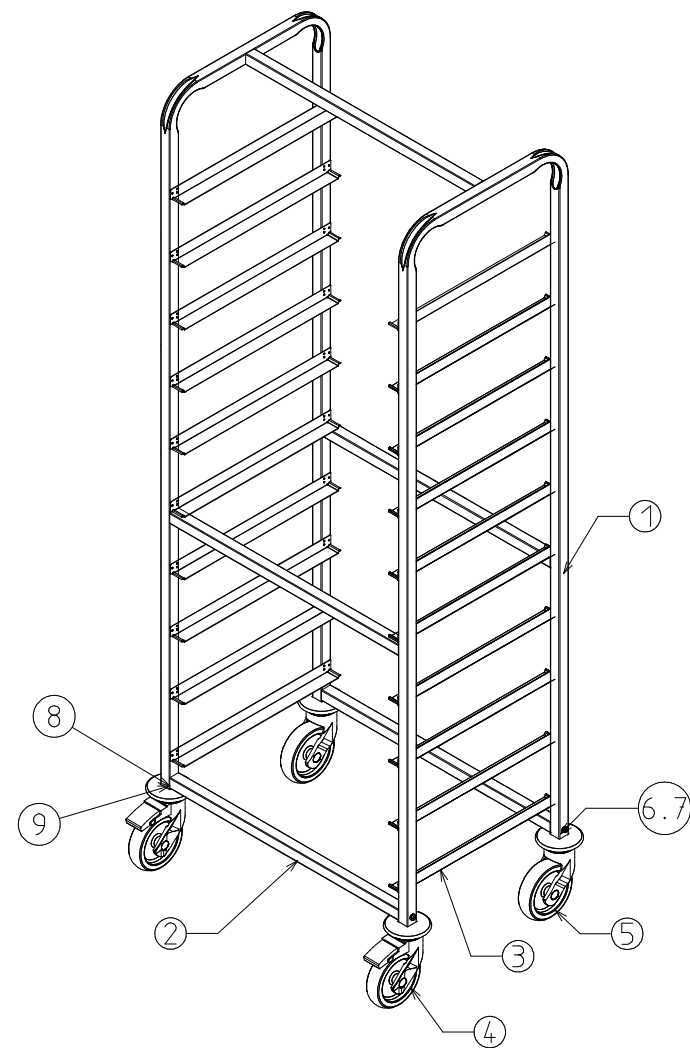
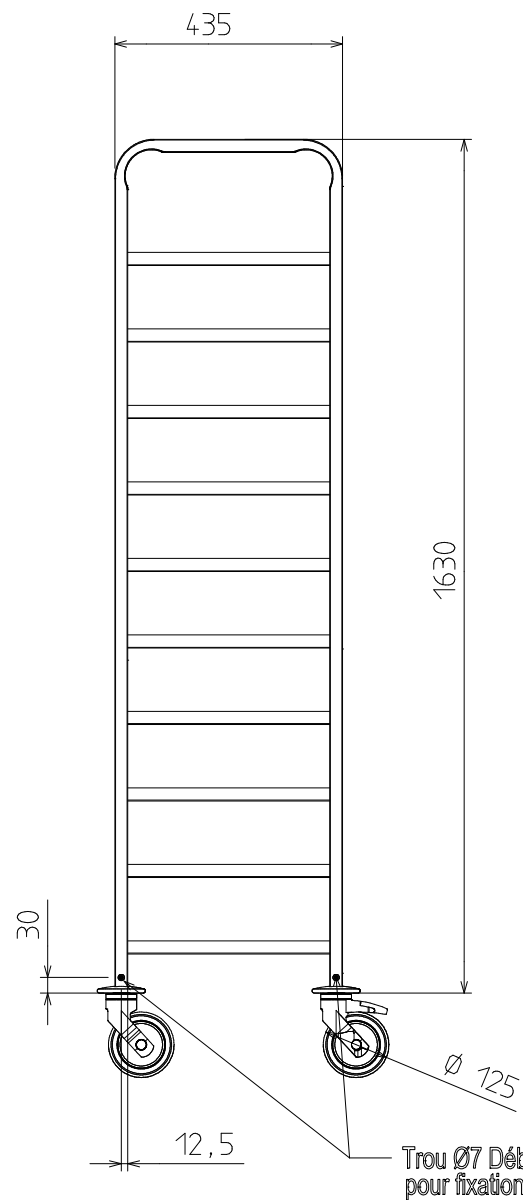
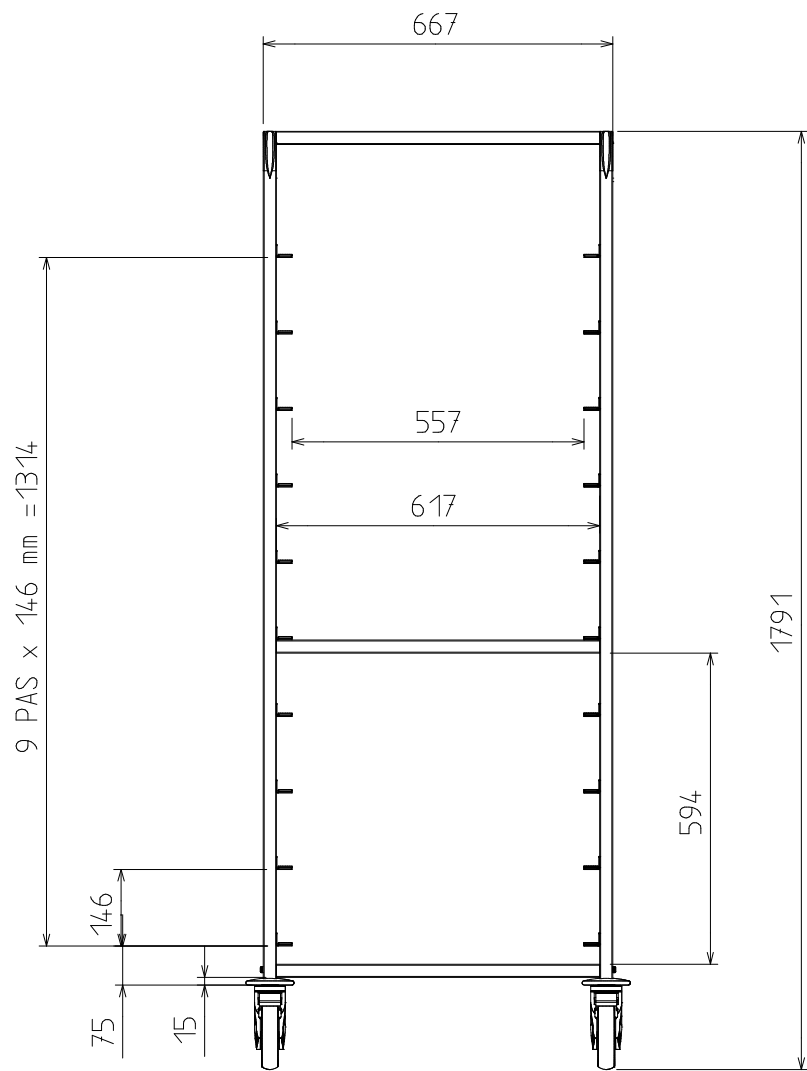

Trou Ø7 Débouchant pour fixation roulette

9	ENTRETOISE Ø21.5	4	.	RLTD000044
8	BUTOIR	4	.	RLTB000001
7	RONDELLE GROWER Ø6	4	.	VISR000067
6	VIS TB M6x16 A2 TORX	4	.	VISV000053
5	ROULETTE Ø125 PLASTIQUE SF	2	Ø125	RLTP000011
4	ROULETTE Ø125 PLASTIQUE AF	2	Ø125	RLTP000012
3	GLISSIERE 25x30 LG 433 12/10	20	433	FPSTR76748
2	TUBE 25x25x1.2	5	617	RPT01C2512
1	TUBE 25x25x1.2	2	3605	RPT16C2512
Récepte		Nb		Dimension
Designation		Référence		

< 500 mm	± 1	ECH : 1/10	CHARIOT 10 NIVEAU 400X600 ENTREE 600		Dessiné par : MITON S.
500 - 1000 mm	± 2				Le : 7 Mars 2011
> 1000 mm	± 5				15,5 Kg
2	A3	Matériau : ACIER INOX AUSTHENTIQUE	Indice : B	Tratament : Brossé	

Ce document est la propriété de TSA Inox et ne peut être reproduit ou communiqué sans autorisation