

INDICE	REP.	Modifications	DATE	NOM
A		CREATION		

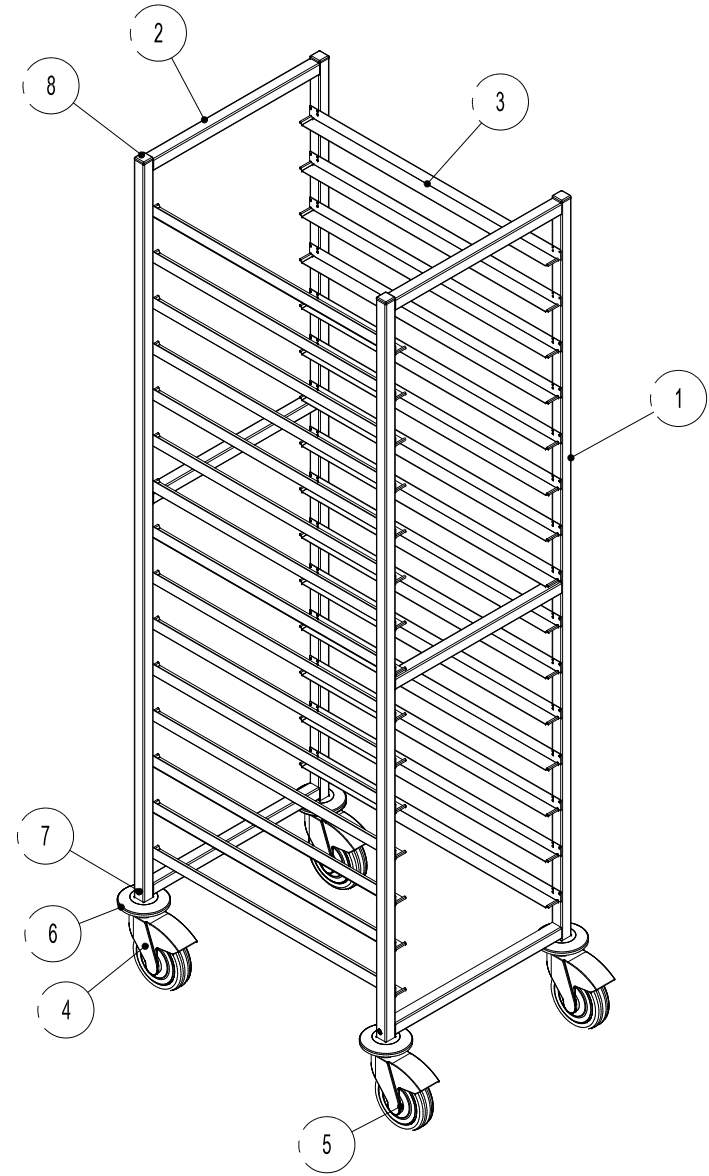
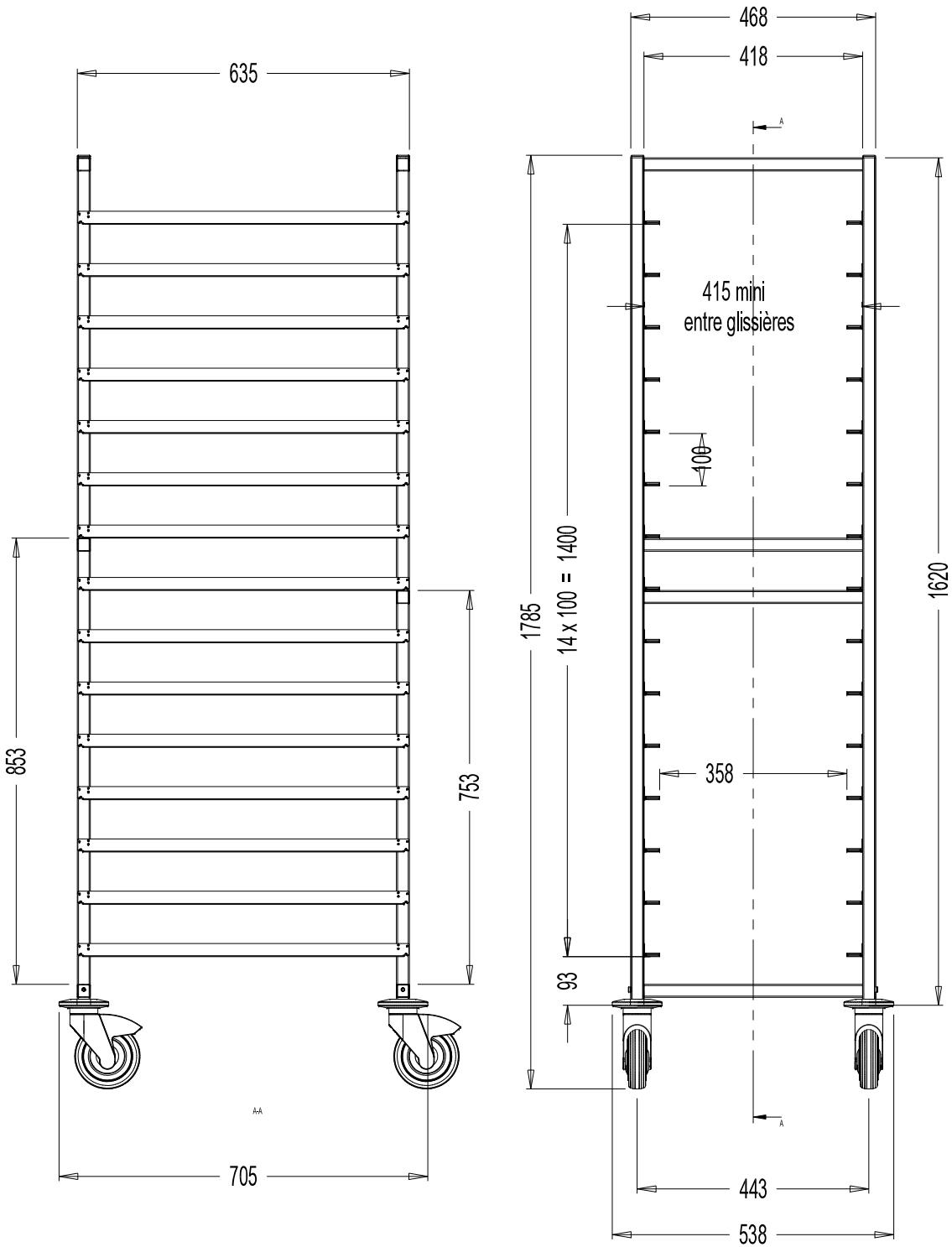

Reçage	Description	Nb	Dimension	Référence
8	EMBOUT PLASTIQUE NOIR	4	25x25	DIV000008
7	VIS TB M6x16	4	.	VISV00053
6	BUTOIR	4	Ø95	RLTB000001
5	ROULETTE AVEC FREIN	2	Ø125	.
4	ROULETTE SANS FREIN	2	Ø125	.
3	GLISSIERE 25x30x1.2	30	633	FPSTR71429
2	TUBE 25x25x1.2	6	418	FPT01C2512
1	TUBE 25x25x1.2	4	1620	FPT01C2512

< 500 mm	± 1		CHARIOT G/P - 15 NIVEAUX 600x400 - 415 INTERIEUR	Dessiné par : R. MORHAIN Le : 17/12/09
500 - 1000 mm	± 2			
> 1000 mm	± 5			
	2	Référence : CHGA011035 Matière : ACIER INOX AUSTENITIQUE	Indos : A Traitement : BROSSAGE	Kg