

INDICE	REP.	Modifications	DATE	NOM
.	.	Création du plan 06 333 - 04	01/12/06	OD
A	.	modification tube 540 -> 538	05/05/08	OD

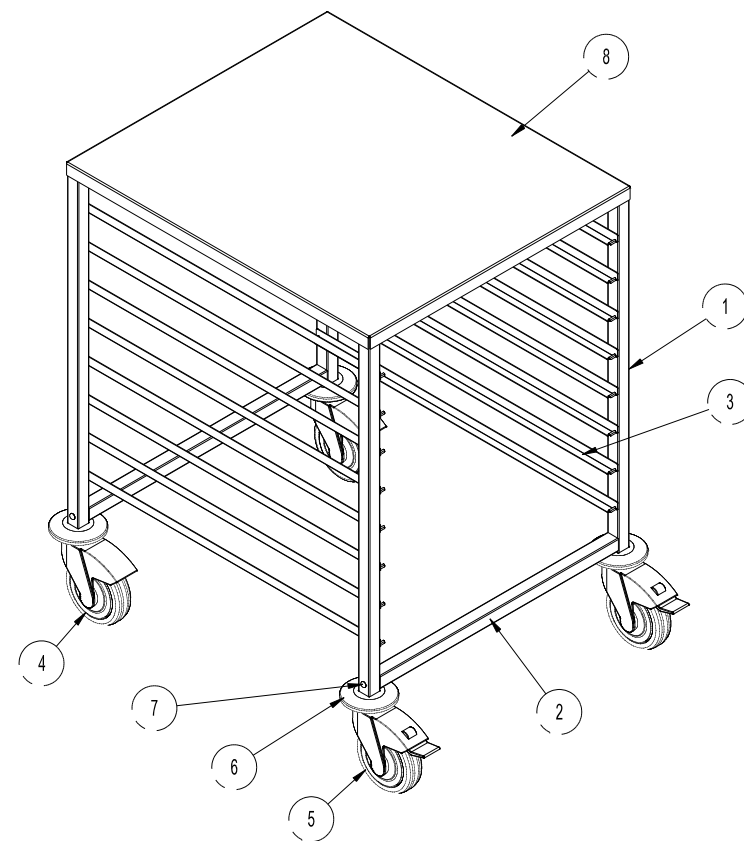

8	PLATEAU SUPERIEUR	1	689x594	FPSTR70548
7	VIS TB M6x16 TORX	4		VISV000053
6	BUTOIR	4	Ø95	RLTB000001
5	ROULETTE AVEC FREIN	2	Ø125	RLTP000012
4	ROULETTE SANS FREIN	2	Ø125	RLTP000011
3	GLISSIERE 18x14,5x1,2	16	683	FPSTR70082
2	TUBE 25x25x1,2	4	538	FPT04C2512
1	TUBE 25x25x1,2	4	718	FPT04C2512
Repère	Désignation	Nb	Dimension	Référence

< 500 mm	± 1
500 - 1000 mm	± 2
> 1000 mm	± 5
∥ ⊥	2

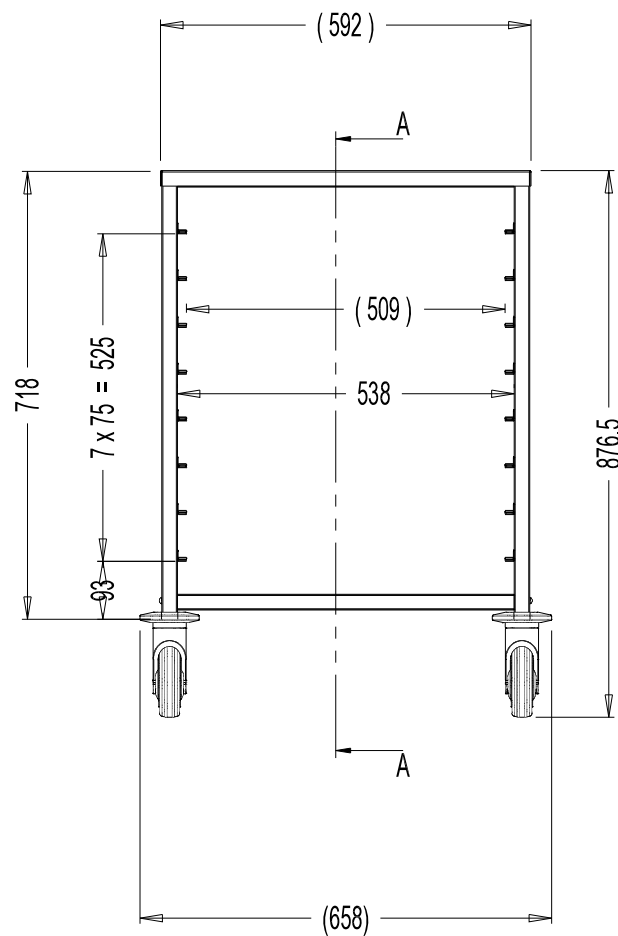
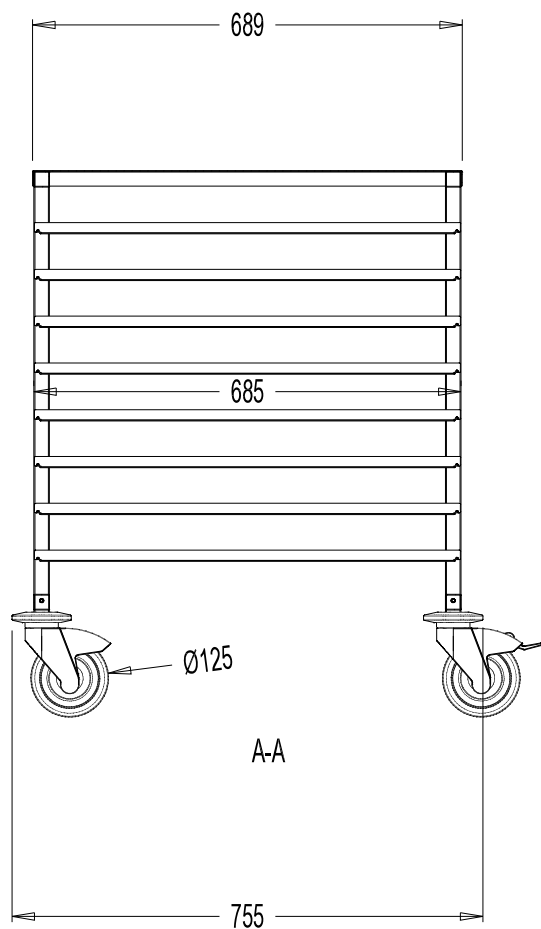
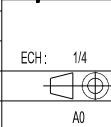

CHARIOT 2/1
8 NIVEAUX - PAS 75 mm + PLAN DE TRAVAIL

Référence : **SCHBGN2/1-8**

Matière : X5 CrNi 18.10 (AISI 304)

Dessiné par : REMI

Le : 29/11/06

Indice : A

Traitement : DECAP+PASSIV